

# ① はじめにお読みください

## 取扱説明書 準備・トラブル編

お買いあげいただき、まことにありがとうございました。  
本書ならびに、「基本機能編」、「迷惑電話対策機能編」をよくお読みのうえ、正しくお使いください。

- ・ご使用前に本書下部の「安全上のご注意」を必ずお読みください。
- ・お読みになった後は、いつでも見ることが出来る場所に必ず保存してください。

この製品を使用できるのは、日本国内のみです。規格などが異なるため海外では使用できません。  
This telephone is designed for use in Japan only and cannot be used in any other country.

### ■ 取扱説明書の構成について

「準備・トラブル編」(本書:保証書付、1部)  
表面には本機の設置方法やご利用に際しての注意事項、裏面にはご使用で困ったときの対処方法などが記載されています。本機を設置するときは、下記の「4.設置のしかた」をご覧ください。

### 「基本機能編」(1部)

本機の基本的な使用方法や各種設定の変更方法、別売品情報などが記載されています。

### 「迷惑電話対策機能編」(1部)

本機には、様々な迷惑電話対策機能が搭載されています。本編では、これらの機能を利用した電話の受け方や各種設定の変更方法などが記載されています。

### ■ 取扱説明書の表記について

- ・ボタンの操作については、**メニュー/決定**のようにボタン名称を枠囲みで記載しています。
- ・**☑**マークは、関連内容の説明箇所を表します。

Printed in China  
JD-AT90CL/JD-AT90CW 21H © TCAD24191XHZA

## ① ご使用にあたって

### ■ 親機と子機の間に障害物のある場所で使わない

親機と子機の間に金属やコンクリートなどの障害物があったり、親機・子機が別の階や別棟に設置されると、電波を通しにくくなるため、使用可能距離が短くなる場合があります。また、電波干渉を防ぐために、他の無線機器から親機・子機ともに約3m以上離してください。

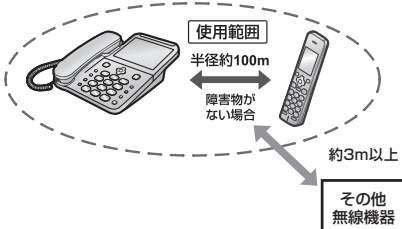

### ■ 本機の電波について

本機は、1.9GHz帯を使用する時分割多元接続方式広帯域デジタルコードレス電話です。

**1.9-D**

本機の使用周波数に関するご注意

本機の使用周波数帯では、PHSの無線局のほか、異なる種類のデジタルコードレス電話の無線局が運用されています。

- ・万一、本機から他の無線局に対して有害な電波干渉が発生した場合には、使用を停止し、お客様ご相談窓口(☑本書)にご連絡ください。
- ・その他、何かお困りのことが起きたときは、お客様ご相談窓口にご連絡ください。

### ■ 子機の設置台数について

1.9GHz帯を使用する親機と子機を複数設置する場合、設置場所によっては電話をかけた受けたりできなくなる場合があります。子機の合計が8台を超えないようにしてください。

### ■ 電波雑音にご注意ください

テレビ・ラジオなどの電気機器の近くに本機を設置すると、雑音や受信障害の原因になったり、特定チャンネルでテレビ画面が乱れることがあります。また、CATV機器の誤動作の原因になることがあります。これらの機器からは3m以上離すと、親機を別の電源コンセントに接続して操作してみてください。

CSデジタル放送をご利用の環境で、DECT 1.9GHz方式に対応した機器を使用していると、放送を視聴する際にノイズや雑音が入ることがあります。その場合は以下のように対応してください。

- ・CSデジタル放送受信機から本機を離して設置する。
- ・シールド性の高いCS・BS対応の分波器、分配器、混合器、接続ケーブルを使用する。

### ■ “傍受”にご注意ください

本機は、子機での通話にデジタル信号を利用した傍受されにくい商品ですが、電波を使用している関係上、第三者が故意に傍受するケースも考えられます。機密を要する重要な通話には、親機のご利用をおすすめします。

## ③ 各部のなまえと機能

### ■ 親機



### ■ 子機

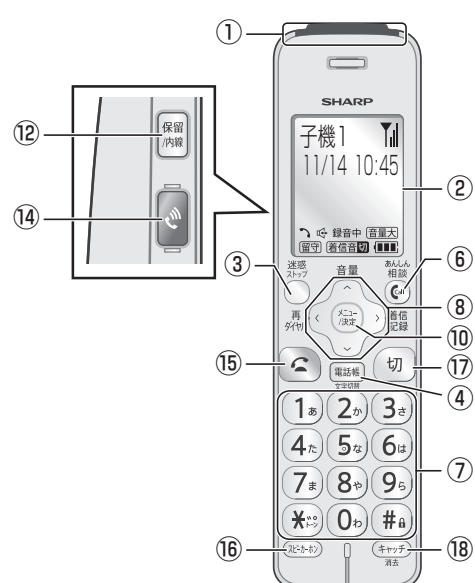

\* 図の表示画面は説明用です。すべて一度に表示されることはありません。

### ■ 子機で雑音が入ったり音が途切れる場合は

- 下記の項目をご確認ください。
- ・親機と子機の位置を調整する
  - ・他機器のACアダプターや電源コードからできるだけ離し、親機を別のコンセントに変える
  - ・親機をコンセントから50cm以上離す・子機を10時間充電する

その他以下の場合には雑音が入ったり音が途切れることがあります。

- ・磁気や蛍光灯などの電気雑音の影響を受ける・通話中に歩行する・自動車やバイクが近くを通る
- ・周囲に工場がある・周囲でモーターを使った電気機器やおもちゃを使用している
- ・周囲に1.9GHz帯を使用する電話機、ファクスの複数設置されている
- ・周囲にPHSやPHSの無線局がある・特定の補聴器を使用している(※補聴器にも雑音が入ることがあります)

### ■ 子機はいつも充電器に戻しておく

お買い上げ時に電池切れで困らないように、使用しないときは子機を充電器に戻してください。充電のしすぎで子機が故障したり、充電電池の寿命を著しく損なうことはありません。

### ■ 子機が使えないときは親機を使う

子機の電池が切れているときや、上記の理由で雑音が入ったり音が途切れる場合は、一時的に親機をお使いください。

### ■ 薬剤の付いた手で本機を触らない

薬剤によっては印刷や塗装等がはがれたり、表面が変色、変形、変質することがあります。マニキュアや除菌液、洗剤などにも注意してください。

### ■ 停電のときでも親機が使えます

停電のときは親機で電話をすることができますが留守録などの機能や子機は使用できません。なお、光電話など回線によっては、光電話の接続機器などが電源を必要とするため、通話できないことがあります。詳しくは、ご契約の通信事業者にお問い合わせください。

### ■ NTTのレンタル電話をご使用だったときは

本製品ご購入前に、NTTのレンタル電話をご利用していた場合は、「機器使用料」は不要となります。詳しくは、局番なしの116番(通話無料)へお問い合わせください。

### ■ 本機を廃棄するときは

お住まいの自治体の廃棄区分に従ってください。また、お客様の個人情報流出による被害を防ぐために、本機に記録したデータを消去することをおすすめします(☑基本機能編18)。

## ② 本体と付属品

もし、足りない場合や違うものが入っているときは、本書に記載のお客様相談窓口にご連絡ください。

親機(本体) 1台	受話器 受話器コード 1個 1本	親機用ACアダプター 1個
子機(本体)*	子機用充電器*	子機用充電電池* (JD-M003)
子機用充電電池ふた*	電話機コード (約1.5m) 1本	取扱説明書 「準備・トラブル編」、「基本機能編」、「迷惑電話対策機能編」:各1部

\* JD-AT90CLは1個、JD-AT90CWは2個

・この製品は厳重な品質管理と検査を経て出荷しておりますが、万一故障または不具合がありましたら、シャープお客様ご相談窓口(☑本書)までご連絡ください。  
・お客様または第三者がこの製品の使用誤り、使用中に生じた故障、その他の不具合またはこの製品の使用によって受けられた損害については、法令上賠償責任が認められる場合を除き、当社は一切その責任を負いませんので、あらかじめご了承ください。  
・この製品は使用誤りや静電気・電氣的ノイズの影響を受けたとき、また故障・修理の時は記録内容が変化、消失する場合があります。

## ④ 設置のしかた

### ■ 親機を組み立てる

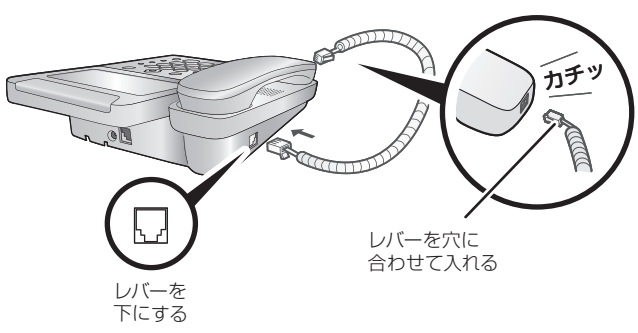

### ■ 子機に充電電池を入れる

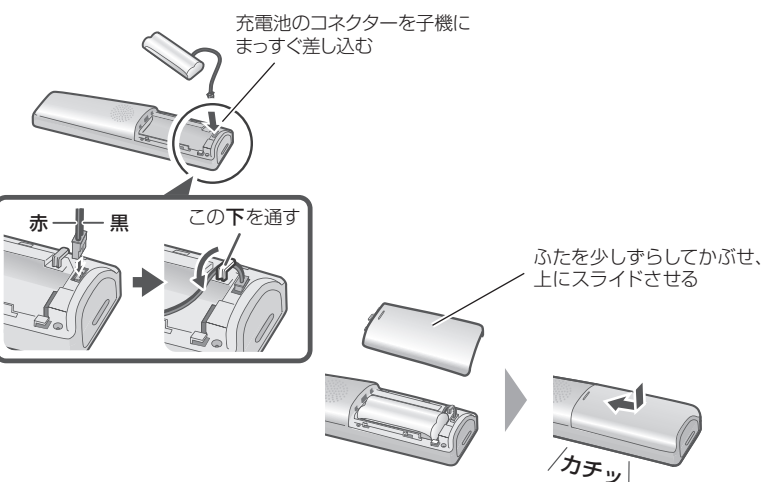

### ■ 電話回線に接続する

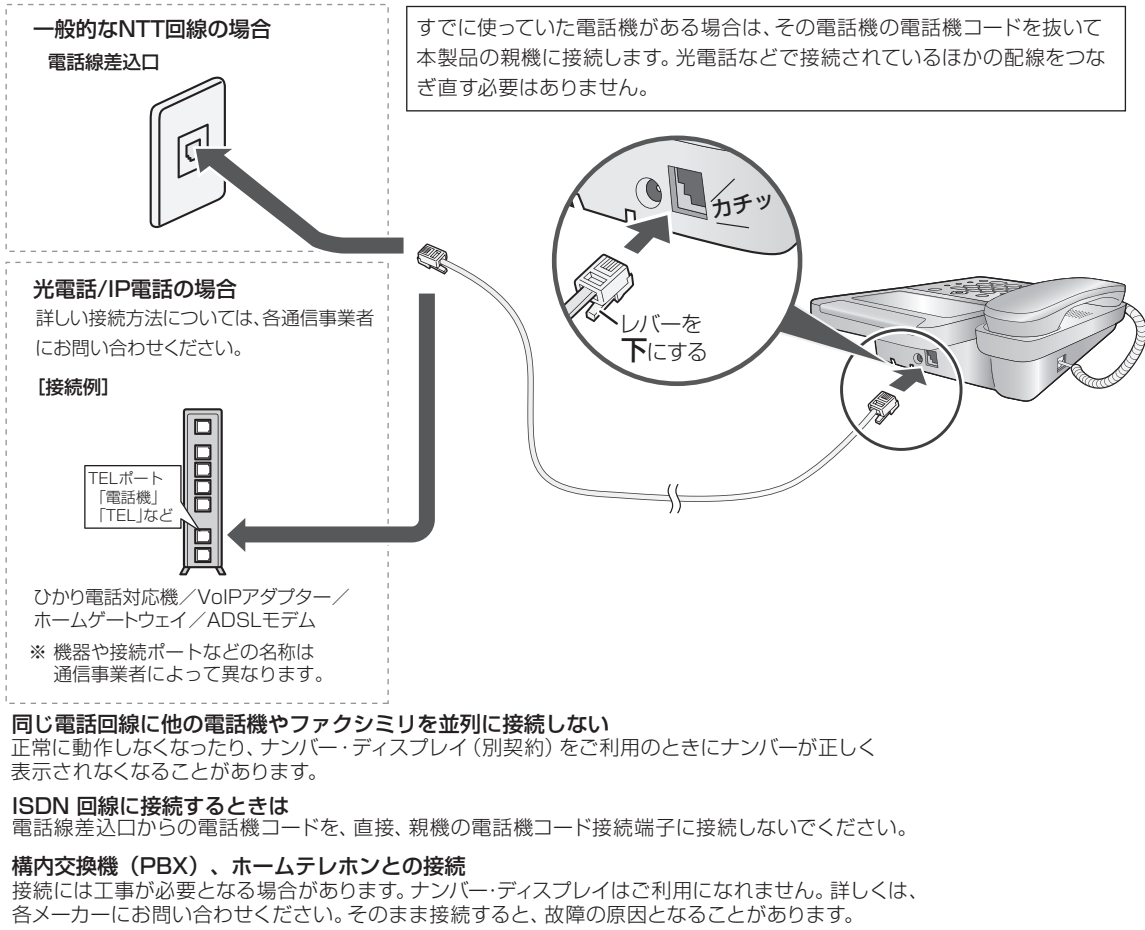

### ■ 親機に電源を接続する

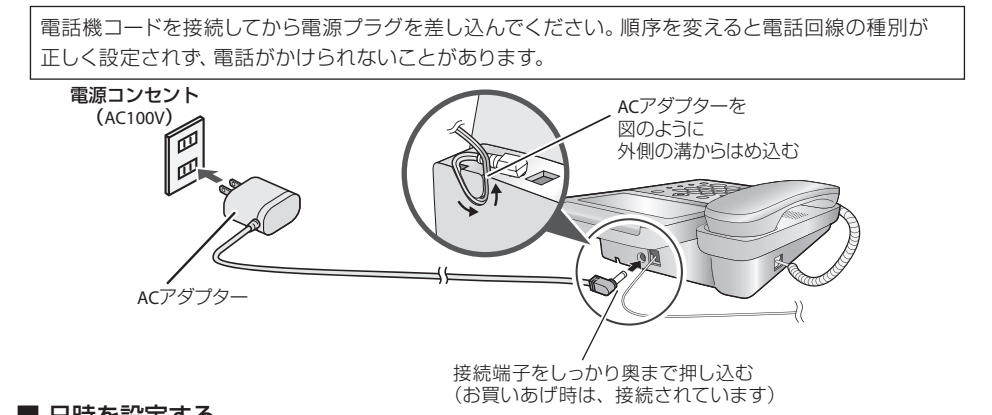

### ■ 日時を設定する

親機に電源を接続すると日付・時刻の入力画面が表示されます。  
[0] ~ [9] で年月日、時刻(24時間制)を入力し、**[決定]**を押してください。

### ■ 電話をかける

天気予報(177)に電話がかけられることを確認します。\*通話料金がかかります。電話がかけられないとき:☑本書5「電話がかけられない」)

### ■ 子機を充電する

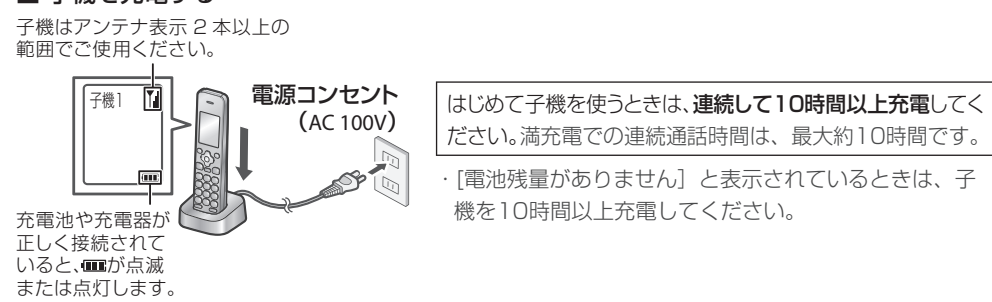

## 安全上のご注意

この取扱説明書には、安全にお使いいただくためにいろいろな表示をしています。その表示を無視して誤った取り扱いをすることによって生じる内容を、次のように区分しています。内容をよく理解して本文をお読みになり、記載事項をお守りください。

### ■ 図記号について

<b>危険</b>	人が死亡または重傷を負うおそれ高い内容を示しています。
<b>警告</b>	人が死亡または重傷を負うおそれある内容を示しています。
<b>注意</b>	人がけがをしたり財産に損害を受けるおそれがある内容を示しています。
<b>図記号の意味</b>	
	気をつける必要があることを表しています。
	してはいけないことを表しています。
	しなければならないことを表しています。

## 危険

### 充電電池

- <液もれや、発熱・破裂によるやけどやけがの原因>
- ・端子の⊕を逆にして接続しない
- ・端子の⊖を針金やピンセットなどの金属類に接触させない
- ・加熱しない
- ・火の中・水の中へ投げ込まない
- ・ハンダ付けしない
- ・専用の充電器以外で充電しない
- ・充電電池ふたを閉めるとき、充電電池のコードをはさまない
- ・金属製のネックレスやヘアピンなどと一緒にはりつけない/保管しない
- ・子機以外の機器に使用しない
- 充電電池は専用のものを使用する

## 警告

<失明のおそれ>

- 充電電池の液が目に入ったときは、こすらずに、すぐにきれいな水で洗ったあと、直ちに医師の治療を受ける

## 警告

### 電源コード、ACアダプター

- <火災、感電の原因>
- 傷つけない
- 無理に曲げない/ねじらない/引っ張らない

## 警告

- 加工しない・熱器具に近づけない
- 束ねない
- 電源コードを引っばってACアダプターを抜かない
- 濡れた手でACアダプターを抜き差ししない
- 傷んだACアダプター、ゆるんだコンセントを使用しない
- ACアダプターは根元まで差し込む
- 本製品は国内電源仕様なので、必ず家庭用電源電圧(AC100V)で使用する
- 海外では使用しないでください。
- <発熱による火災の原因>
- コンセントや配線器具の定格を超える使いかたをしない、タコ足配線しない
- <火災、感電、故障の原因>
- 雷が鳴りだしたら、安全のため、早めにACアダプターをコンセントから抜いて、電話機コードを親機から外す

### 充電電池

- <発熱、サビの原因>
- 水や海水につけない/濡らさない
- ペットの尿にもご注意ください
- <液もれ、発熱、破裂の原因>
- 充電電池のビンリカバーをはがさない
- /キズをつけない

<皮膚に障害を起こすおそれ>

- 充電電池の液が皮膚や衣服に付着したときは、すぐにきれいな水で洗い流す
- フラッシュランプ
- <視力低下や体調不良の原因>
- 暗い場所で使用したり光源を見続けたりしない
- 光過敏症でんかんの方やお子様がおられる場合は、使用しない

### 本機の取り扱い

- <火災、感電の原因>
- 風呂場や雨にあたる場所、湿気の多い場所では絶対に使用しない
- 分解、修理、改造は絶対にしない
- <こぼれたり、中に入らないように、本機の近くに花びん、植木鉢、コップや水などの入った容器、小さな金属物を置かない
- ペットの尿にもご注意ください。
- <火災、感電の原因>
- 万一、内部に水や金属物、異物などが入った場合は、ACアダプターをコンセントから抜き、充電電池をはずしてお客様ご相談窓口にご連絡する

<けが、故障の原因>

- 本機を持ち運ぶときは、落としたり、衝撃を与えない
- 万一、落としたり、キャビネットを破損した場合は、お客様ご相談窓口へご連絡ください。そのまま使用すると、火災・感電の原因となることがあります。

<誤作動、事故の原因>

- 電子機器や医療機器に影響を与えるおそれがあるので、病院内などの使用を禁止された場所では使用しない
- 心臓ペースメーカーの装着部位から15cm以上離して使用する

## 注意

### 本機の取り扱い

- <やけど、けがの原因>
- 充電部の上にコインやクリップなどの金属物を置かない
- <低温やけどの原因>
- 本機やACアダプターなどの温度の高い部分に長時間ふれない
- <事故のおそれ>
- 充電電池は幼児の手の届かない場所に保管する

### 本機の取り扱い

- <感電、けが、やけどの原因>
- 点検、清掃は、必ずACアダプターをコンセントから抜いてから行う

## 注意

### 本機の設定

- <火災の原因>
- 暑い場所、直射日光や油煙・湯気の当たる場所、火器・暖房機の近く・湿かない

### ■ ACアダプターについてのご注意

- (親機用ACアダプター)
- 必ず付属のACアダプター(JEITA規格、極性統一形プラグ付)をお使いください。
- 付属品以外のACアダプターをお使いになると故障の原因となることがあります。
- 室内専用です。
- ACアダプターの接続プラグは、親機にしっかり差し込んでください。
- ACアダプターは、本製品以外には使用しないでください。
- 親機からACアダプターのコードを抜くときは、接続プラグを持って抜いてください(コードを引っばらないでください)。
- 使用中、ACアダプターや充電器が熱くなる場合がありますが故障ではありません。分解したりしないでください。危険です。
- 高温多湿の所では使用しないでください。
- 落としたり、強い衝撃を与えないでください。
- 内部で発振音がある場合がありますが、異常ではありません。
- ラジオの近くで使用すると、雑音が入る場合がありますので、離してお使いください。



## 5 こまったりき

下記に記載の対処方法には、本機の設定を変更することで改善が見込まれる項目が一部含まれています。設定の変更方法については、右下欄の「設定変更のしかた」をご覧ください。

電話をかける/受ける
電話がかかけられない
受話器から「ツー」音が聞こえますか？ <div>聞こえるとき: 回線種別を確認し、手動で設定してください。<span>（</span><span>☞</span><span> </span>設定変更のしかた「回線種別選択」<span>）</span>。</div> 聞こえないとき: 電話機コードの接続を確認してください <span>（</span> <span>☞</span> <span> </span> 本書 4 <span>）</span> 。
上記を確認しても改善しないときは、回線自体に問題がある可能性があります。ご契約の通信事業者にご確認ください。
電話を受けられない
着信音が鳴った後メッセージが流れて電話を取ることができない場合は、振り込み詐欺対策機能が働いています。相手の名前を確認してから電話に出てください。設定の変更で解除することができます <span>（</span> <span>☞</span> <span> </span> 本書 5 その他「振り込み詐欺対策機能を…」 <span>）</span> 。
ナンバーディスプレイを利用しない設定にしていますか？ナンバー・ディスプレイをご契約の場合は、ナンバー・ディスプレイを利用する設定にしてください <span>（</span> <span>☞</span> <span> </span> 設定変更のしかた「ナンバー・ディスプレイ」 <span>）</span> 。
特定の相手から電話を受けられない
お断りに設定している相手からの電話ではありませんか？登録したお断り番号を消去するか、各種お断りを使用しない設定にしてください <span>（</span> <span>☞</span> <span> </span> 迷惑電話対策機能編 3「お断りする番号を登録/確認/消去する」 <span>）</span> 。
通話音
相手の声が聞こえにくい
受話音量の変更をお試しください <span>（</span> <span>☞</span> <span> </span> 基本機能編 6「受話音量を変更する」 <span>）</span> 。
送話音量が大きすぎると、自分の声が響いて聞こえる場合があります。送話音量を小さくしてみてください <span>（</span> <span>☞</span> <span> </span> 設定変更のしかた「送話音量」 <span>）</span> 。
ISDN、IP電話、ADSLなどをご利用の時、電話の音量が大きくなりすぎて聞こえにくくなる場合があります。回線音量を小さくしてみてください <span>（</span> <span>☞</span> <span> </span> 設定変更のしかた「回線音量」 <span>）</span> 。
その他
振り込み詐欺対策機能を一括で解除したい
親機の【迷惑ストップ】【メニュー/決定】[*]を順に押し、最後にもう一度【メニュー/決定】を押すことで解除できます。
着信音などが流れ、商品説明が表示される
デモモードになっています。設定の変更で解除することができます <span>（</span> <span>☞</span> <span> </span> 設定変更のしかた「デモ起動」 <span>）</span> 。
「回線応答なし」と表示される
電話機コードは正しく接続されていますか？ <span>（</span> <span>☞</span> <span> </span> 本書 4 <span>）</span> <div>接続に問題ない場合は、ご契約の通信事業者にお電話状況などをお問い合わせください。</div> 構内交換機（PBX）、ホームテレホンをご利用で、メッセージが表示される場合は、回線チェックの設定を解除します <span>（</span> <span>☞</span> <span> </span> 設定変更のしかた「回線チェック」 <span>）</span> 。
正しく操作しても動かない/動作がおかしい
ディスプレイ表示がおかしい、ボタンが効かない、正しく動作しないなどの症状が出た場合は、修理やアフターサービスをお申し付けになる前に、リセット操作をお試しください。 <div><b>親機の場合:</b> 電源を入れ直す</div> <div><b>子機の場合:</b> 【切】を約15秒押し続ける → (いったん画面が消えて再表示)</div> また、本機をお買いあげ時の状態に戻すことも、お試しください <span>（</span> <span>☞</span> <span> </span> 基本機能編 18 <span>）</span> 。
CSデジタル放送の映像にノイズや雑音が入る
CSデジタル放送の受信機器やアンテナから本機を遠ざけてください。シールド性の高いCS・BS 対応の分波器、分配器、混合器、接続ケーブルをご使用ください。
かかってきた電話を携帯電話に転送したい
着信転送サービスは、通信事業者が提供するサービスです。ご契約の通信事業者にお問い合わせください。

5 こまったりき								
保証とアフターサービス（よくお読みください）								
<div><b>■ 保証書</b></div> <ul style="list-style-type: none"><li>保証期間…お買いあげの日から1年間です。</li></ul> <p>ただし、持込修理の対象商品を直接メーカーへ送付した場合の送料や、出張修理を行った場合の出張料などは、1年間の保証期間内でもお客様の負担となります。</p> <div><b>■ 不明な点や修理に関するご相談は</b></div> <p>修理・使いかた・お手入れ・お買いものご相談や万一製品による事故が発生した場合は、お客様ご相談窓口（下欄）へご相談ください。</p> <div><b>■ 修理を依頼されるときは「持込修理」</b></div> <p>修理・使いかた・お手入れ・お買いものご相談や万一製品による事故が発生した場合は、お客様ご相談窓口（下欄）へご相談ください。</p> <ul style="list-style-type: none"><li>故障や修理の際に、お客様が登録した電話番号などのデータが変化・消失する場合がありますので、大事なデータは、控えをとっておくことをおすすめします。データが変化・消失した場合の損害につきまして、当社は一切の責任を負いかねますので、あらかじめご了承ください。</li></ul> <div><b>保証期間中</b></div> <ul style="list-style-type: none"><li>保証期間中（お買いあげ日から1年間）の修理に際しましては、保証書をご提示ください。保証書の規定にしたがって修理または同等品と交換させていただきます。修理をご依頼の際は、保証書の規定をよくお読みください。規定に沿わない場合は有償修理となる場合があります。</li></ul> <div><b>保証期間を過ぎているときは</b></div> <ul style="list-style-type: none"><li>ご要望により有料修理または同等製品と有料交換させていただきます。</li></ul> <div><b>修理料金のしくみ</b></div> <table><tbody><tr><td><b>技術料</b></td><td>故障した製品を正常に修復するための料金です。</td></tr><tr><td><b>部品代</b></td><td>修理に使用した部品代金です。</td></tr><tr><td><b>出張料</b></td><td>製品のある場所へ技術者を派遣する場合の料金です。</td></tr><tr><td><b>見積料</b></td><td>修理診断に要する料金です。製品の修理をご依頼いただいた後で修理をキャンセルされた場合に発生します。</td></tr></tbody></table> <div><b>ご使用中止</b></div> <p>故障や事故防止のため、ACアダプターをコンセントから抜き、使用を止めてください。</p>	<b>技術料</b>	故障した製品を正常に修復するための料金です。	<b>部品代</b>	修理に使用した部品代金です。	<b>出張料</b>	製品のある場所へ技術者を派遣する場合の料金です。	<b>見積料</b>	修理診断に要する料金です。製品の修理をご依頼いただいた後で修理をキャンセルされた場合に発生します。
<b>技術料</b>	故障した製品を正常に修復するための料金です。							
<b>部品代</b>	修理に使用した部品代金です。							
<b>出張料</b>	製品のある場所へ技術者を派遣する場合の料金です。							
<b>見積料</b>	修理診断に要する料金です。製品の修理をご依頼いただいた後で修理をキャンセルされた場合に発生します。							
その他、本機の操作で困ったときは								
<p>当社では、故障診断の情報や使いかたなどをWebサイトで公開していますのでご利用ください。</p> <div><b>いつでも便利なWebサービス【シャープオンラインサポート】</b></div> <p>ご質問やお困りごとは、気軽にアクセス、しっかりアシスト!</p> <div><b>シャープ お問い合わせ 検索</b></div> <p><a href="https://jp.sharp/support/">https://jp.sharp/support/</a></p> <div><b>ビジュアルガイド</b></div> <p>操作方法を動画で案内します</p> <p><a href="https://jp.sharp/support/tel/visualguide.html">https://jp.sharp/support/tel/visualguide.html</a></p> <div><b>■QRコードについて</b></div> <p>スマートフォンやタブレット端末のバーコードリーダーで読み取ってください。QRコードが読み取れない場合、パソコンで確認される場合は、アドレスを直接入力してください。QRコードは株式会社デンソーウェーブの登録商標です。</p> <ul style="list-style-type: none"><li>当サイトおよび動画の視聴は無料ですが、通信料金はお客様のご負担になります。</li></ul>								
通信事業者などへのお問い合わせ								
<div><b>■ 次のような内容でご不明な点は、ご契約の通信事業者にお問い合わせください。</b></div> <ul style="list-style-type: none"><li>光電話などで、接続方法が分からない</li> <li>正しく回線したつもりだが、受話器を上げてもツーという音がしない</li> <li>着信を携帯電話に転送したい</li> <li>ナンバー・ディスプレイやキャッチホンなどのサービスを利用したい</li> <li>発信した電話が相手には全て非通知として通知される</li></ul> <div><b>■ 次のような内容でご不明な点は、それぞれの機器メーカーにお問い合わせください。</b></div> <ul style="list-style-type: none"><li>ファクス複合機が正しく動作しない</li> <li>迷惑電話対策機やモテムが付いていて正しく動作しない</li> <li>本機または他の機器のナンバー・ディスプレイが正しく動作しない</li></ul> <div><b>■ 次のような内容でご不明な点は、それぞれの施工業者にお問い合わせください。</b></div> <ul style="list-style-type: none"><li>構内電話や屋内配線などのトラブル</li> <li>構内電話回線での電話の転送方法や外線の使用いかた</li> <li>ホームテレホンなどを利用している場合のトラブル</li></ul>								

相手の声が途切れたり、雑音が入る
親機との距離や設置場所など、お使いの環境を確認してください <span>（</span> <span>☞</span> <span> </span> 本書 1 <span>）</span> 。
電波干渉を受けている可能性があります。しばらくしてから再度通話したり、親機・子機の場所をかえて通話して異常がなければ故障ではありません。
通話中、自動的に通話レベルの調整を行うことがあります。調整には30秒〜1分ほどかかり、その間の通話は音量が不安定になったり雑音が入ったりしますが、故障ではありません。
子機
子機が使えない / 「親機検索中」、「通話圏外」と表示される
親機と子機が離れすぎではありませんか？子機を親機の近くで使用してください。
親機のACアダプターは正しく接続されていますか？（電源コンセント側と接続端子側） <span>（</span> <span>☞</span> <span> </span> 本書 4 <span>）</span>
他の電化製品などの電波が干渉している可能性があります。他の場所で通話してみてください <span>（</span> <span>☞</span> <span> </span> 本書 1 <span>）</span> 。
それでも改善されないときは、親機の近くで子機を再起動したあと、親機の電源を入れ直してください <span>（</span> <span>☞</span> <span> </span> 本書 5 <span>）</span> その他「正しく操作しても…」。
子機充電
充電部に置いても「充電中」と表示されない
充電器の電源プラグが電源コンセントからはずれていませんか？
ディスプレイに何も表示されていないときは: <div>⇒ 子機に充電池は入っていますか？充電池のコネクターは外れていませんか？<span>（</span><span>☞</span><span> </span>本書 4<span>）</span></div> ⇒ 数分間子機を充電部に置いて画面が表示されますか？表示されたら連続して10時間以上充電してください。
充電しても通話後数分で電池残量がなくなる
子機を再起動 <span>（</span> <span>☞</span> <span> </span> 本書 5 <span>）</span> その他「正しく操作しても…」したあと、連続して10時間以上充電してください。それでも改善されないときは充電池の寿命です。別売の新しい充電池に交換してください。交換の目安は約2年です。 <span>（</span> <span>☞</span> <span> </span> 基本機能編 21 <span>）</span> 。
停電になったとき
親機で通話できますが、それ以外の機能や子機は使用できません。 <div>・ナンバーディスプレイを契約している場合は、電話の鳴りかたが変わります。短い着信音から「ピリリリ…」と長い着信音に切り替わってから電話に出てください。</div>

設定変更のしかた														
<div><b>親機</b></div> <div><b>1</b> <b>メニュー/決定</b></div> <div><b>2</b> <b>1</b> → <b>9</b></div> <p>(下記メニューより選択)</p> <table><thead><tr><th>メニュー</th><th>概要</th></tr></thead><tbody><tr><td><b>1</b> <b>2</b></td><td>回線種別選択 電話回線の種類を設定。はじめに「自動設定」を実行して電話がかけられるか確認し、改善しない場合は他の設定を順に試す。</td></tr><tr><td><b>7</b> <b>3</b> <b>1</b></td><td>ナンバーディスプレイ 利用しない設定にすると、親機の画面の“D”マークが消灯。</td></tr><tr><td><b>7</b> <b>5</b> <b>1</b></td><td>送話音量 自分の声が響いて聞こえるときは、より小さな音量設定に変更。</td></tr><tr><td><b>7</b> <b>5</b> <b>2</b></td><td>回線音量 電話の音が大きすぎて聞こえにくいときは、「小」に変更。</td></tr><tr><td><b>7</b> <b>6</b></td><td>回線チェック 「チェックしない」で解除。</td></tr><tr><td><b>7</b> <b>8</b></td><td>デモ起動 「しない」でデモモード解除。</td></tr></tbody></table>	メニュー	概要	<b>1</b> <b>2</b>	回線種別選択 電話回線の種類を設定。はじめに「自動設定」を実行して電話がかけられるか確認し、改善しない場合は他の設定を順に試す。	<b>7</b> <b>3</b> <b>1</b>	ナンバーディスプレイ 利用しない設定にすると、親機の画面の“D”マークが消灯。	<b>7</b> <b>5</b> <b>1</b>	送話音量 自分の声が響いて聞こえるときは、より小さな音量設定に変更。	<b>7</b> <b>5</b> <b>2</b>	回線音量 電話の音が大きすぎて聞こえにくいときは、「小」に変更。	<b>7</b> <b>6</b>	回線チェック 「チェックしない」で解除。	<b>7</b> <b>8</b>	デモ起動 「しない」でデモモード解除。
メニュー	概要													
<b>1</b> <b>2</b>	回線種別選択 電話回線の種類を設定。はじめに「自動設定」を実行して電話がかけられるか確認し、改善しない場合は他の設定を順に試す。													
<b>7</b> <b>3</b> <b>1</b>	ナンバーディスプレイ 利用しない設定にすると、親機の画面の“D”マークが消灯。													
<b>7</b> <b>5</b> <b>1</b>	送話音量 自分の声が響いて聞こえるときは、より小さな音量設定に変更。													
<b>7</b> <b>5</b> <b>2</b>	回線音量 電話の音が大きすぎて聞こえにくいときは、「小」に変更。													
<b>7</b> <b>6</b>	回線チェック 「チェックしない」で解除。													
<b>7</b> <b>8</b>	デモ起動 「しない」でデモモード解除。													

準備・トラブル編
充電時間が長い（「充電中」表示が消えない）
親機の電源は入っていますか？ <div>親機のACアダプターを正しく接続してください。</div> 子機に「通話圏外」と表示されていませんか？ <div>表示が消えるまで子機を親機に近づけて充電してください。</div>
留守設定
留守を設定・解除できない / 「用件録音一杯です」と表示される
録音メモリーの残量がありません。不要な録音を消去してください <span>（</span> <span>☞</span> <span> </span> 基本機能編 8 <span>）</span> 。
留守ボタンが点滅している / 「用件録音あり」と表示される
未再生の録音があります。【留守】を押して未再生の録音をすべて再生すると点滅は止まります。
電話番号/名前の表示（ナンバー・ディスプレイ）
かかってきた相手の電話番号を表示しない
NTTとナンバー・ディスプレイ契約が済み、工事が完了していることを確認してください <span>（</span> <span>☞</span> <span> </span> 迷惑電話対策機能編 3「ナンバーディスプレイを利用する」 <span>）</span> 。
構内交換機（PBX）やホームテレホンに接続していると表示できません。ナンバー・ディスプレイを利用しない設定にしてください <span>（</span> <span>☞</span> <span> </span> 設定変更のしかた「ナンバー・ディスプレイ」 <span>）</span> 。
1つの電話回線に他の電話機などを接続しているときは、その電話機を取り外して表示されるか確認してください。
かかってきた相手の名前を表示しない（電話番号は表示されている）
電話番号を登録するときは、市外局番から入力してください <span>（</span> <span>☞</span> <span> </span> 基本機能編 5 <span>）</span> 。

仕様			
この製品は、改良のため仕様及び外観の一部を予告なく変更することがあります。			
項目	親機	子機	充電器
寸法幅×奥行×高(約)/mm	160×222×78	48×28×179	85×81×37
質量	約635g (ACアダプター含まず)	約148g (充電池含む)	約129g
消費電力(100V AC)	動作時最大: 約4.0W 待機時       : 約0.9W	急速充電時: 約0.9W 待機時       : 約0.7W	
電源	(ACアダプター) <div>入力: AC100V 50/60Hz 出力:DC6V、500mA</div>	(ニッケル水素電池) <div>DC2.4V、 600mAh</div>	入力: AC100V 50/60Hz
選択信号種別	DP信号（10PPS/20PPS）/PB信号（DTMF）		
使用環境	温度 5℃～35℃ 相対湿度 30%～85%RH（結露なきこと）		
電気特性(親機)	直流抵抗: 267Ω / 静電容量: 1.0μF以下		
子機使用時間	待受時(※): 約160時間 / 通話時: 最大約10時間（充電完了時）		

※待受時:充電完了後、子機を充電器に置かない状態で、通話したり、着信音が鳴ったりせず、また子機が通話圏外にない状態を表す

項目	親機	子機	充電器
寸法幅×奥行×高(約)/mm	160×222×78	48×28×179	85×81×37
質量	約635g (ACアダプター含まず)	約148g (充電池含む)	約129g
消費電力(100V AC)	動作時最大: 約4.0W 待機時       : 約0.9W	急速充電時: 約0.9W 待機時       : 約0.7W	
電源	(ACアダプター) <div>入力: AC100V 50/60Hz 出力:DC6V、500mA</div>	(ニッケル水素電池) <div>DC2.4V、 600mAh</div>	入力: AC100V 50/60Hz
選択信号種別	DP信号（10PPS/20PPS）/PB信号（DTMF）		
使用環境	温度 5℃～35℃ 相対湿度 30%～85%RH（結露なきこと）		
電気特性(親機)	直流抵抗: 267Ω / 静電容量: 1.0μF以下		
子機使用時間	待受時(※): 約160時間 / 通話時: 最大約10時間（充電完了時）		

※待受時:充電完了後、子機を充電器に置かない状態で、通話したり、着信音が鳴ったりせず、また子機が通話圏外にない状態を表す

**商標について**

・本製品に実装されている音声合成ソフトは、(株) アクエストの音声合成ライブラリ Aques Talkを使用しており、その著作権は同社に帰属します。

・その他、本書ほか、印刷物などに書かれている会社名・商品名は、各社の商標または登録商標です。

この製品は、改良のため仕様及び外観の一部を予告なく変更することがあります。

## 保証とアフターサービス（よくお読みください）

<div><b>■ 保証書</b></div> <ul style="list-style-type: none"><li>保証期間…お買いあげの日から1年間です。</li></ul> <p>ただし、持込修理の対象商品を直接メーカーへ送付した場合の送料や、出張修理を行った場合の出張料などは、1年間の保証期間内でもお客様の負担となります。</p> <div><b>■ 不明な点や修理に関するご相談は</b></div> <p>修理・使いかた・お手入れ・お買いものご相談や万一製品による事故が発生した場合は、お客様ご相談窓口（下欄）へご相談ください。</p> <div><b>■ 修理を依頼されるときは「持込修理」</b></div> <p>修理・使いかた・お手入れ・お買いものご相談や万一製品による事故が発生した場合は、お客様ご相談窓口（下欄）へご相談ください。</p> <ul style="list-style-type: none"><li>故障や修理の際に、お客様が登録した電話番号などのデータが変化・消失する場合がありますので、大事なデータは、控えをとっておくことをおすすめします。データが変化・消失した場合の損害につきまして、当社は一切の責任を負いかねますので、あらかじめご了承ください。</li></ul> <div><b>保証期間中</b></div> <ul style="list-style-type: none"><li>保証期間中（お買いあげ日から1年間）の修理に際しましては、保証書をご提示ください。保証書の規定にしたがって修理または同等品と交換させていただきます。修理をご依頼の際は、保証書の規定をよくお読みください。規定に沿わない場合は有償修理となる場合があります。</li></ul> <div><b>保証期間を過ぎているときは</b></div> <ul style="list-style-type: none"><li>ご要望により有料修理または同等製品と有料交換させていただきます。</li></ul> <div><b>修理料金のしくみ</b></div> <table><tbody><tr><td><b>技術料</b></td><td>故障した製品を正常に修復するための料金です。</td></tr><tr><td><b>部品代</b></td><td>修理に使用した部品代金です。</td></tr><tr><td><b>出張料</b></td><td>製品のある場所へ技術者を派遣する場合の料金です。</td></tr><tr><td><b>見積料</b></td><td>修理診断に要する料金です。製品の修理をご依頼いただいた後で修理をキャンセルされた場合に発生します。</td></tr></tbody></table> <div><b>ご使用中止</b></div> <p>故障や事故防止のため、ACアダプターをコンセントから抜き、使用を止めてください。</p>	<b>技術料</b>	故障した製品を正常に修復するための料金です。	<b>部品代</b>	修理に使用した部品代金です。	<b>出張料</b>	製品のある場所へ技術者を派遣する場合の料金です。	<b>見積料</b>	修理診断に要する料金です。製品の修理をご依頼いただいた後で修理をキャンセルされた場合に発生します。	
<b>技術料</b>	故障した製品を正常に修復するための料金です。								
<b>部品代</b>	修理に使用した部品代金です。								
<b>出張料</b>	製品のある場所へ技術者を派遣する場合の料金です。								
<b>見積料</b>	修理診断に要する料金です。製品の修理をご依頼いただいた後で修理をキャンセルされた場合に発生します。								
<div><b>■ 長年ご使用の電話機の点検を!</b></div> <p>このような症状はありませんか？</p> <ul style="list-style-type: none"><li>ACアダプターや電源コードが異常に熱い</li> <li>コガくさい臭いがする</li> <li>ACアダプターに深いキズや変形がある</li> <li>その他の異常や故障がある</li></ul>	<div><b>ご使用中止</b></div> <p>故障や事故防止のため、ACアダプターをコンセントから抜き、使用を止めてください。</p>								

## その他、本機の操作で困ったときは

当社では、故障診断の情報や使いかたなどをWebサイトで公開していますのでご利用ください。

いつでも便利なWebサービス【シャープオンラインサポート】
<p>ご質問やお困りごとは、気軽にアクセス、しっかりアシスト!</p> <div><b>シャープ お問い合わせ 検索</b></div> <p><a href="https://jp.sharp/support/">https://jp.sharp/support/</a></p> <div><b>ビジュアルガイド</b></div> <p>操作方法を動画で案内します</p> <p><a href="https://jp.sharp/support/tel/visualguide.html">https://jp.sharp/support/tel/visualguide.html</a></p> <div><b>■QRコードについて</b></div> <p>スマートフォンやタブレット端末のバーコードリーダーで読み取ってください。QRコードが読み取れない場合、パソコンで確認される場合は、アドレスを直接入力してください。QRコードは株式会社デンソーウェーブの登録商標です。</p> <ul style="list-style-type: none"><li>当サイトおよび動画の視聴は無料ですが、通信料金はお客様のご負担になります。</li></ul>
通信事業者などへのお問い合わせ
<div><b>■ 次のような内容でご不明な点は、ご契約の通信事業者にお問い合わせください。</b></div> <ul style="list-style-type: none"><li>光電話などで、接続方法が分からない</li> <li>正しく回線したつもりだが、受話器を上げてもツーという音がしない</li> <li>着信を携帯電話に転送したい</li> <li>ナンバー・ディスプレイやキャッチホンなどのサービスを利用したい</li> <li>発信した電話が相手には全て非通知として通知される</li></ul> <div><b>■ 次のような内容でご不明な点は、それぞれの機器メーカーにお問い合わせください。</b></div> <ul style="list-style-type: none"><li>ファクス複合機が正しく動作しない</li> <li>迷惑電話対策機やモテムが付いていて正しく動作しない</li> <li>本機または他の機器のナンバー・ディスプレイが正しく動作しない</li></ul> <div><b>■ 次のような内容でご不明な点は、それぞれの施工業者にお問い合わせください。</b></div> <ul style="list-style-type: none"><li>構内電話や屋内配線などのトラブル</li> <li>構内電話回線での電話の転送方法や外線の使いかた</li> <li>ホームテレホンなどを利用している場合のトラブル</li></ul>

## お客様ご相談窓口のご案内

**ご相談をいただく前に…**

- よくあるご質問の対処方法は本書の「5.こまったりき」に記載しておりますので、あらかじめご確認ください。
- 本機が正しく動かない場合は、本書「5. その他:正しく操作しても…」のリセット操作をお試しください。
- 当社Webのサポートページの「Q&A情報」や「診断ナビ」、ビジュアルガイドをご活用ください。

**ご相談をいただく際の準備**

- お電話の前に、次の内容をご確認ください（正しい回答のため担当者からお聞きします）。
「品名（「デジタルコードレス電話機」）」、「形名（JD-AT90CL/JD-AT90CW）」、製造番号（親機の底面に記載）、お買いあげ年月日（保証書などをご確認ください）
- 本機の使用環境をお調べください（診断のため担当者からお聞きすることがあります）。
例:お使いの電話回線の回線種別、お使いの回線の種類（光電話、ISDN回線など）、ナンバー・ディスプレイご契約の有無、電話回線につながっているほかの機器の有無と種類
- 操作方法や状態を確認するため、製品をお手元において状態でお問い合わせください。

**おことわりとお願い**

弊社では、確実なお客様対応のため、フリーダイヤル/ナビダイヤルサービスをご利用のお客様に「発信者番号通知」をお願いしています。発信者番号を非通知に設定されている場合は、番号の最初に「186」をつけておかけください。

使用方法・修理のご相談など【お客様相談室】	おかけ間違いのないようにご注意ください。						
<div><b>受付時間</b>（年末年始を除く） ●月曜～土曜 <b>9:00～18:00</b> ●日曜/祝日 <b>9:00～17:00</b></div> <p>固定電話、PHSからは、フリーダイヤル</p> <div><b>0120-663-700</b></div> <p>携帯電話からは、ナビダイヤル</p> <div><b>0570-550-194</b></div>	<div><b>フリーダイヤル/ナビダイヤル</b>がご利用いただけない場合は…</div> <table><tbody><tr><td>電話</td><td>FAX</td></tr><tr><td><b>06-6792-1583</b></td><td><b>06-6792-5993</b></td></tr><tr><td>〒581-8585 大阪府八尾市北電井町3-1-72</td><td></td></tr></tbody></table>	電話	FAX	<b>06-6792-1583</b>	<b>06-6792-5993</b>	〒581-8585 大阪府八尾市北電井町3-1-72	
電話	FAX						
<b>06-6792-1583</b>	<b>06-6792-5993</b>						
〒581-8585 大阪府八尾市北電井町3-1-72							

・お電話は番号をよくお確かめのうえ、お間違いのないようにおかけください。  
・所在地、電話番号、受付時間などについては、変更になることがあります。(2019年 9月 現在)

## シャープ株式会社

本 社 〒590-8522 大阪府堺市堺区匠町1番地